

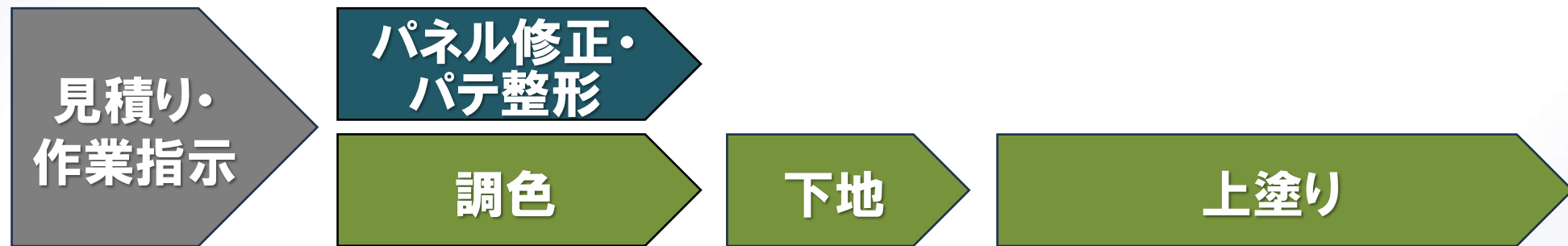

2026年全国トヨタ販売店 サービススキルコンテスト

チーム競技のコンセプト

- BPショップでの見積りから板金・塗装まで一連の工程を通じてチームワークを披露



- 見積り工程では見積り結果を共有し、ボデー工程～ペイント工程では自由に進めることができる競技形態と、これらを通じて学びあいに繋げていただきます

チーム競技のコンセプト

- やりがいやモチベーション向上に繋げることを目的に
他者との相対的な比較ではなく、チームでの取り組み
そのものが報われやすい
絶対評価とします

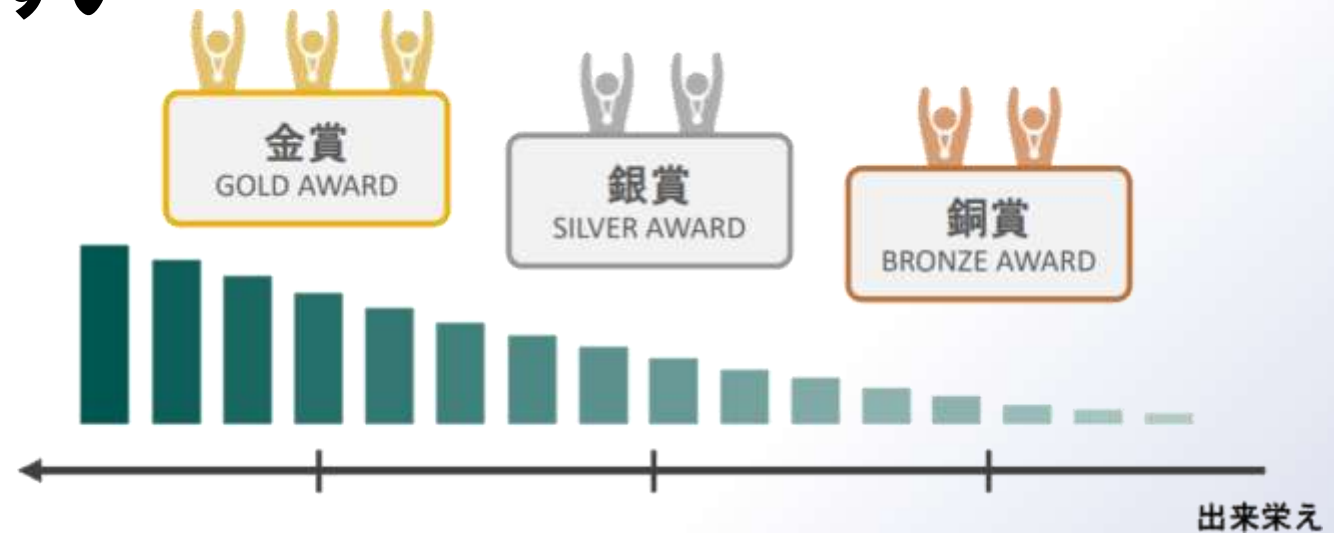



審査のポイント

- 安全・4S
- 正確な見積り
- 総合的な仕上がり品質
- コンプライアンスの順守
- お客様へ寄り添うチーム連携
- 作業品質と作業効率の両立



本日の競技の流れをご紹介します

この後エスティメーション選手による見積り工程が始まり、
競技終了後、ボデー・ペイント選手は各会場に分かれ、

ボデー・ペイント工程を
実施します

現在の会場
《BP棟3F》

ボデー選手
《BP棟1F》

パネル修正・
パテ整形

調色

ペイント選手
《BP棟2F》

休憩
(50分)

下地

上塗り

※ 休憩後の競技開始時間は、
スキコン特設サイトでご確認
いただけます



競技のねらい

見積りスタッフが日常実施している見積り業務(損傷診断、見積り書作成)への対応力・技術力を披露いただく

- 安全に留意した作業
- 車両構造・損傷診断結果に基づく修理範囲の特定
- BP見積りシステム(エスパートII)による正確な見積り書作成
- お客様に寄り添った対応、チーム連携
- 修理計画に基づく作業指示





チーム競技の見積り業務パターン

多くの販売店で実施されている下記②の見積り業務のパターンを前提に競技を実施します。

	店舗	BPショップ
①	見積り作成	整備指図書 ⇒ 作業
②	概算見積作成	見積り作成 ↓ 整備指図書 ⇒ 作業
③	見積り作成依頼	集中見積り・遠隔見積り ↓ 整備指図書 ⇒ 作業

競技の流れ

「**損傷診断**」、「**見積り作成**」と「**作業指示**」を行います（45分）



競技問題

【事故状況】

- 交差点を直進していたところ左側から交差点に進入してきた車両を発見し右にハンドルを切ったが、左前方から衝突し、左フロントドアまで損傷

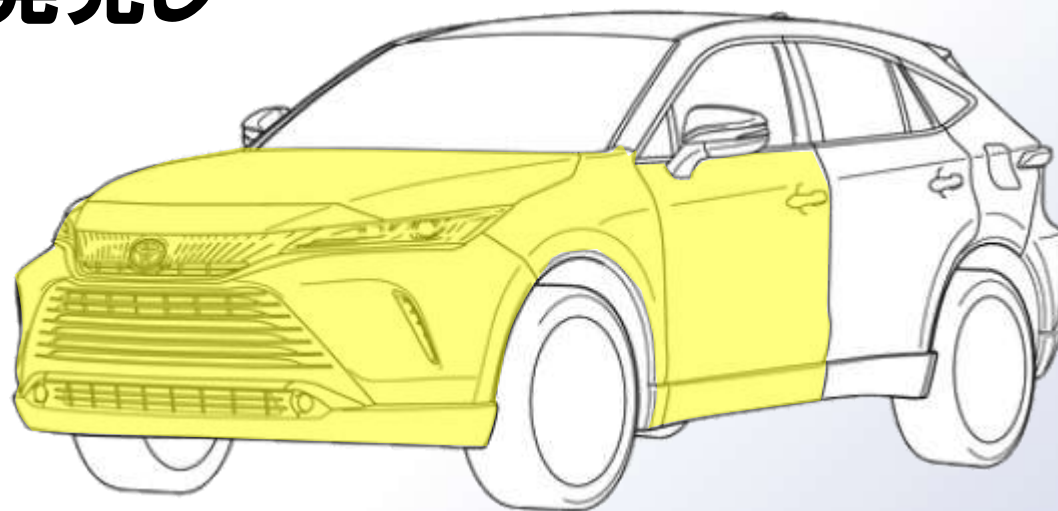
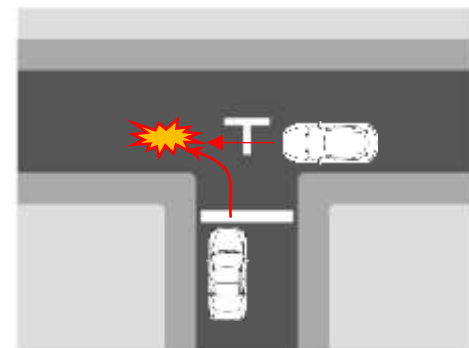

競技問題

【損傷状況・ご用命】

- 車両左前面から衝突し、フロントバンパー/グリル、フード
左フロントフェンダー/ドアパネル等
外板部品と一部内板・骨格
を損傷した
- 保険での修理対応

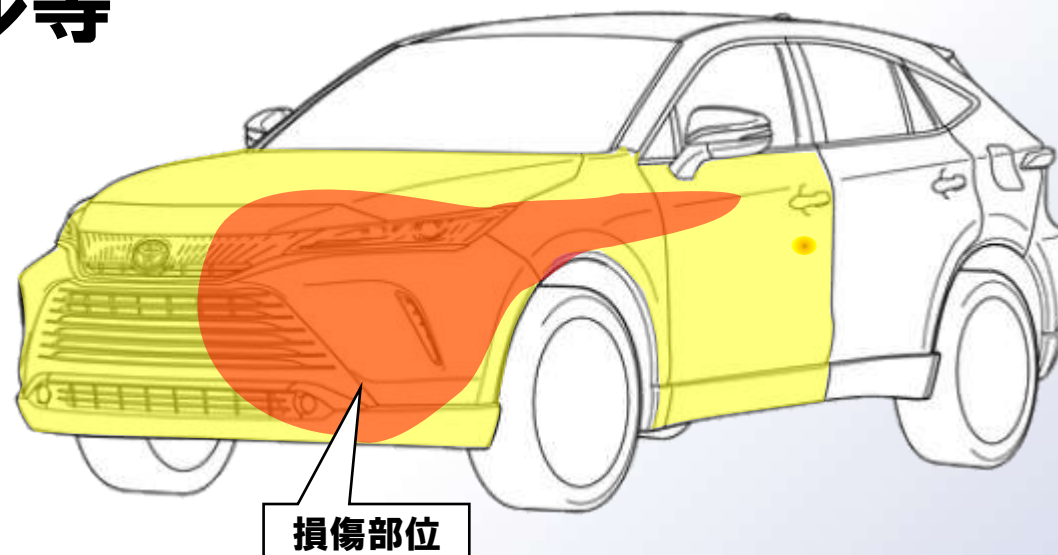

競技問題

【見積り内容】

- 損傷診断結果に基づき、フロントバンパー/グリル、フード
左フロントフェンダー/ドアパネル等
外板部品と一部内板・骨格
修理の見積書を作成

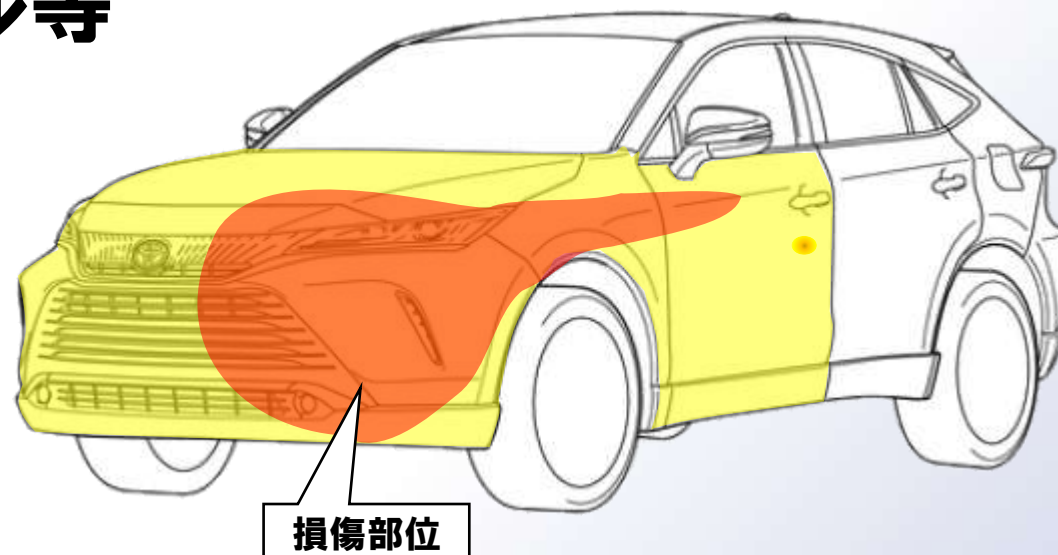

競技問題

【店舗作成の概算見積り】

- **店舗で作成した概算見積りには修理内容の一部に不十分なところがあります。**
- **損傷診断により正確な損傷範囲と損傷程度を見極め、適切な修理方法等を判断し、見積書を作成します。**



競技ルール

【主なルール】

- 概算見積等の内容について確認したい時は、店舗担当者（係員）にいつでも確認できます

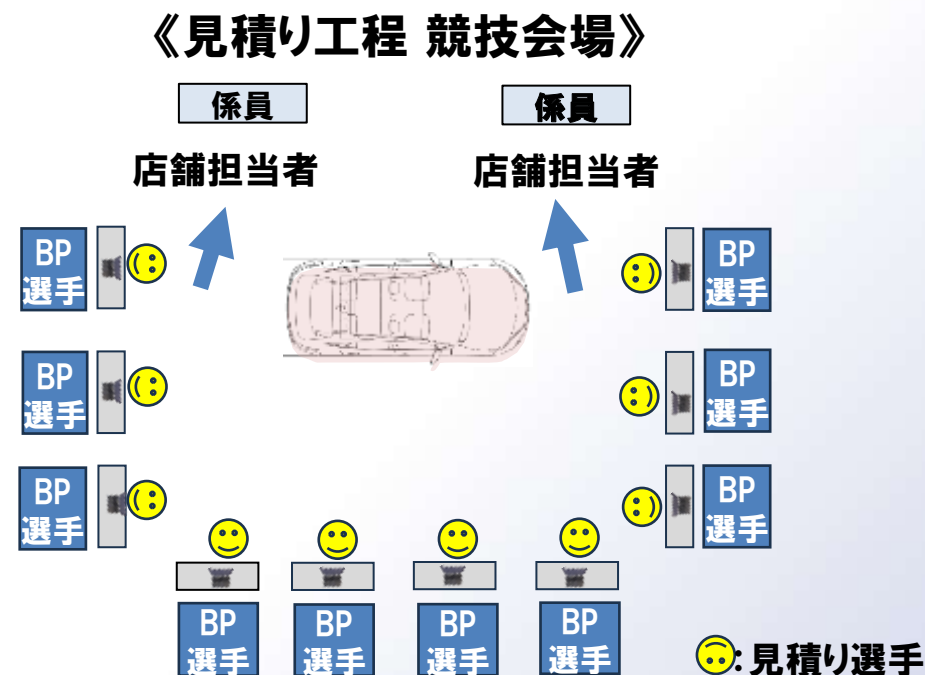

競技ルール

【主なルール】

- 修理計画立案時に、修理方法等確認したい時は、ボデー、ペイント選手といつでも相談できます



《見積り工程 競技会場》

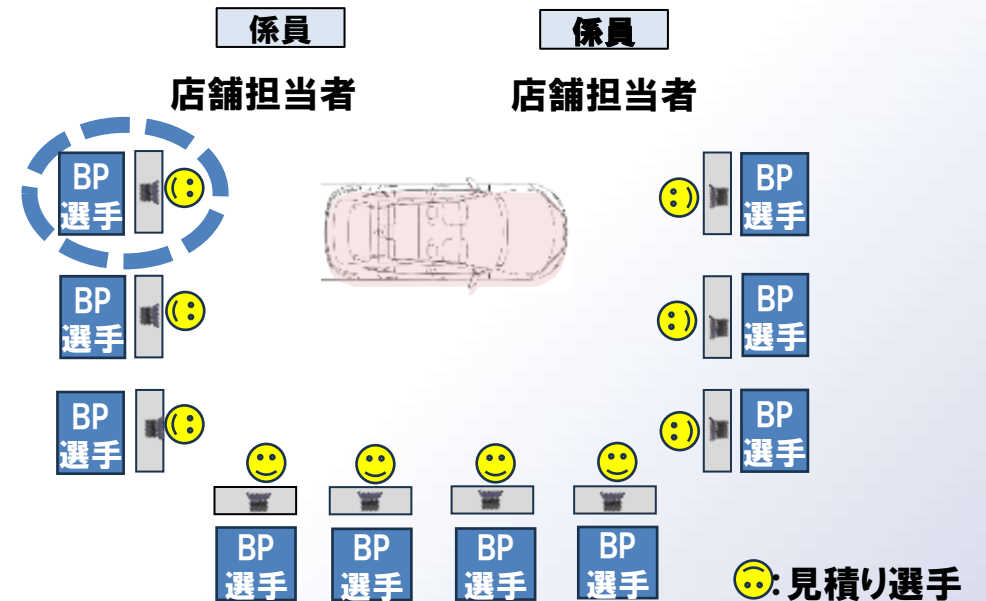

競技の各工程です！

作業工程

- 1 事故状況・概算見積確認
- 2 損傷診断
- 3 修理計画立案
- 4 見積り作成
- 5 作業指示



競技の各工程です！

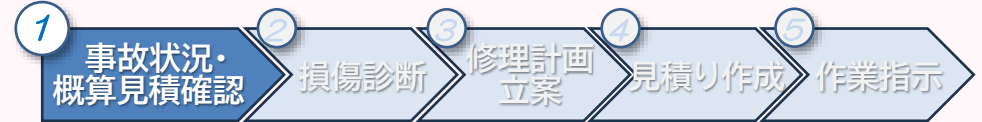

1 事故状況・概算見積確認（前日）

- ・ 店舗からの事故状況・概算見積りを確認し、損傷車両の状況を把握します



競技の各工程です！

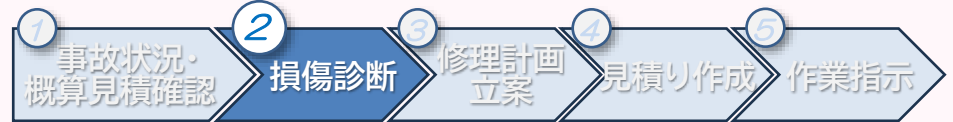

2 損傷診断

- ・「力」、「損傷特性」、「自動車の構造」等に関する知識に基づき、
損傷範囲・程度を把握していきます

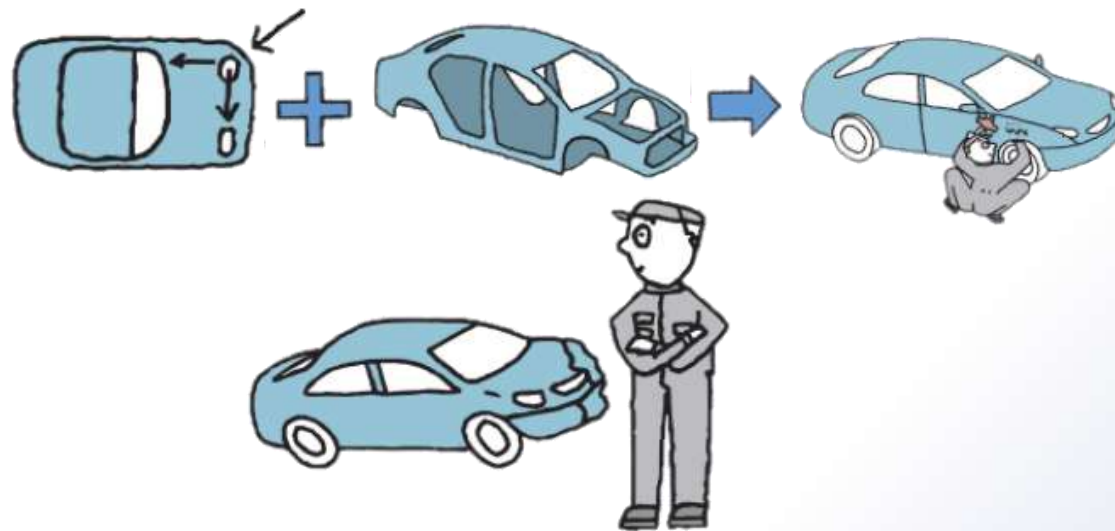

見積り選手の損傷診断 ここがすごい！

損傷診断の知識・技術で必要な事はどんなこと？

自動車の構造の知識

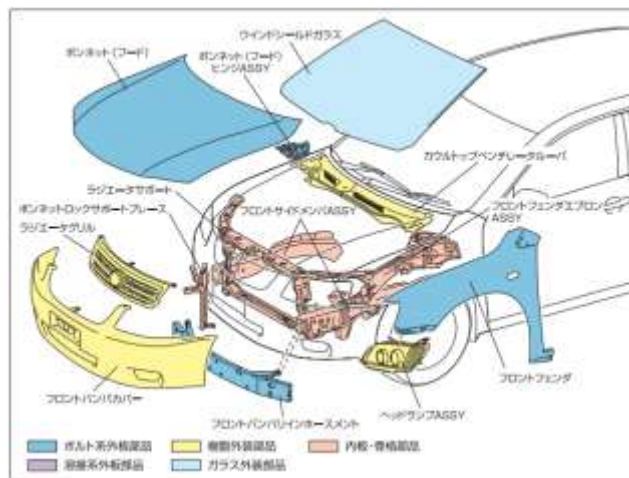
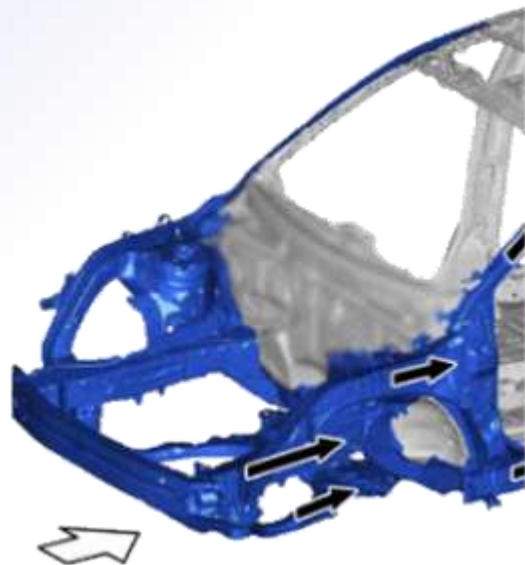

修理方法の知識



衝撃は“どこからどこまで”影響しているのか？

車体の骨格、部品配置、締結方法等
車両構造の基づく力の波及経路を確認します！

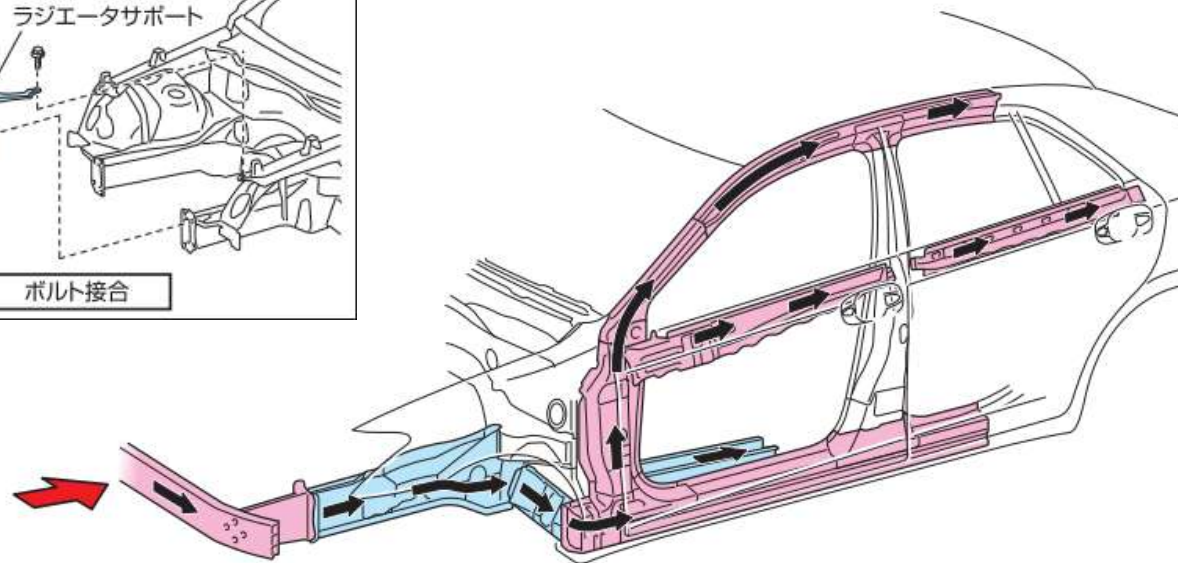
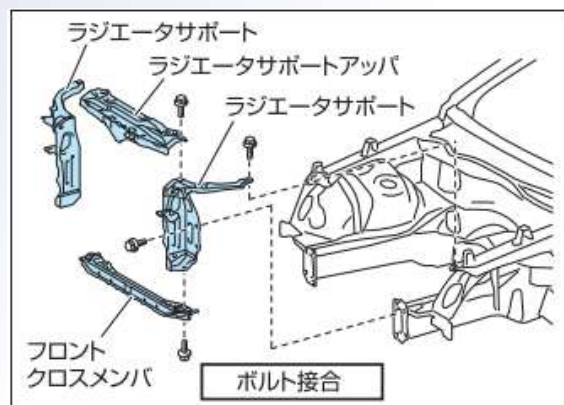

➡ : 衝突方向
➡ : 衝突エネルギー吸収方向

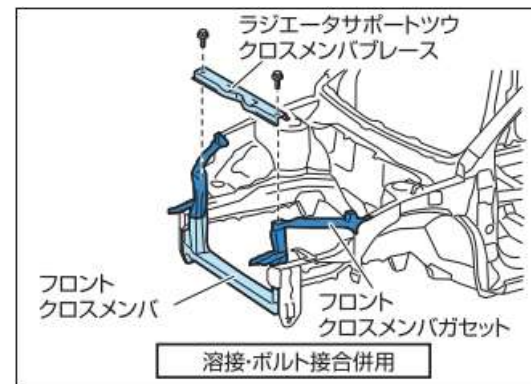

衝撃は“どこに・どの方向から”きたのか？

壊れ方は様々です！

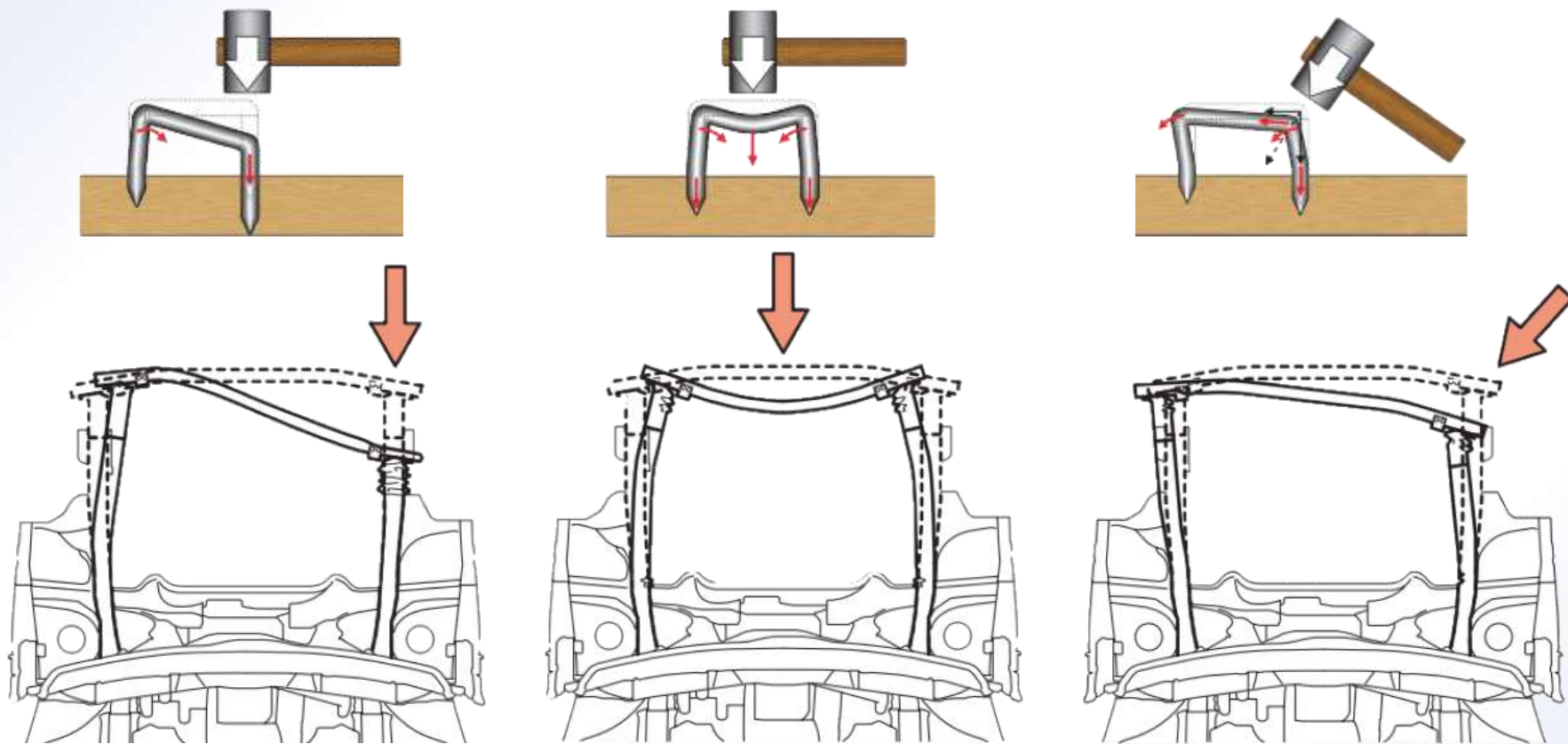

衝撃は“どこに・どの方向から”きたのか？

損傷部位を推定し、確認していきます！

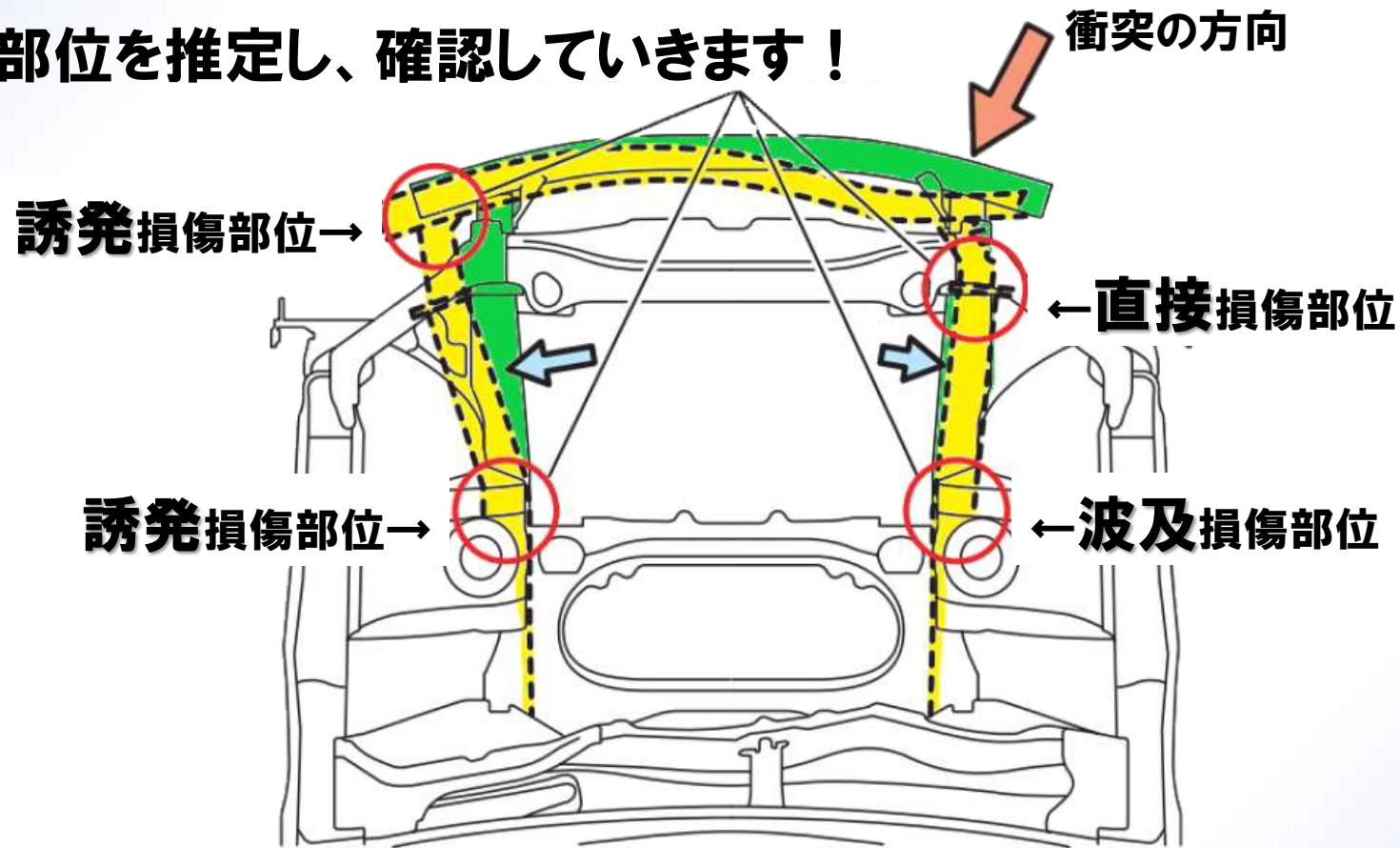

変形の種類も様々あります。

平面的な損傷
(パネル)



立体的な損傷
(ボデー骨格)

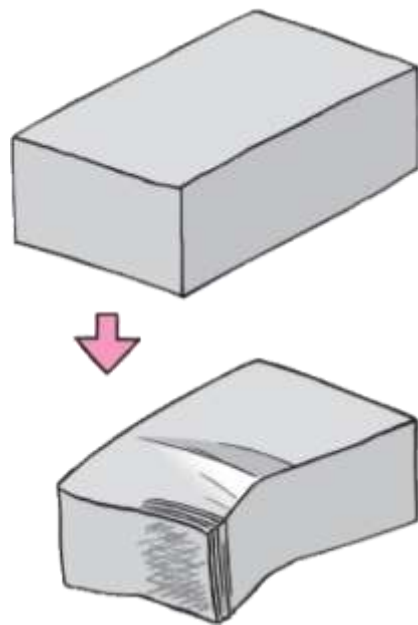

潰れ

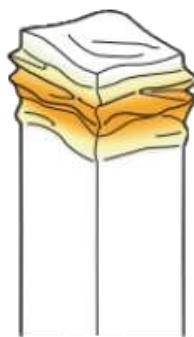

曲がり

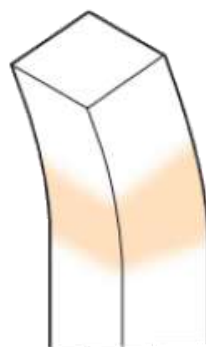

折れ



競技の各工程です！



2 損傷診断

(マクロ的観察)

損傷部全体の大まかな範囲と程度を把握



(ミクロ的観察)

個別部位・部品の損傷状態から損傷の最終到達点を確認



見積り選手の損傷診断 ここがすごい！

見積りの知識・技術で必要な事はどんなこと？

大まかに範囲・程度を把握



5方向から観察

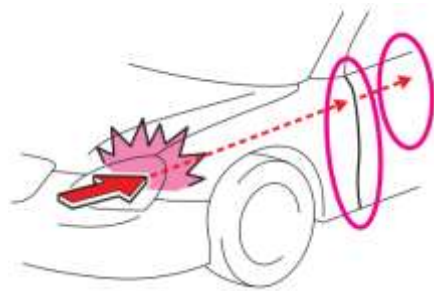

衝突の力が波及していく
部品まで確認

個別部位・部品の損傷状況を把握

見て・触って・測って損傷の有無・程度を確認



凹凸を感じやすい部分

- ・正確に感じる
- ・有無を感じる



損傷診断の流れです！

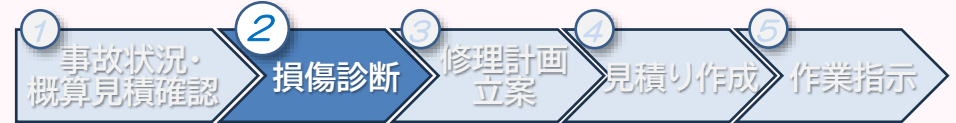

2 損傷診断

- 車体の骨格等の損傷状況を下回りから確認するため、リフトアップを行います。
- 下回りに入り確認する際は適切な保護具を着用します。

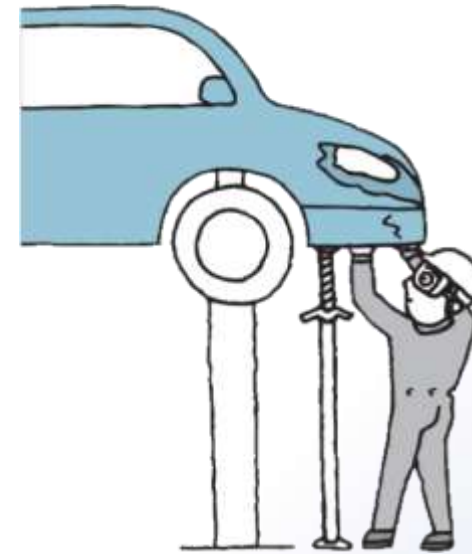

競技の各工程です！

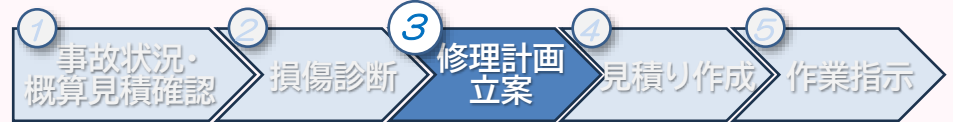

3 修理計画立案

- 損傷診断結果、現場の状況に基づき修理方法を立案していきます
- ボデー・ペイント選手と修理方法等について相談することができます

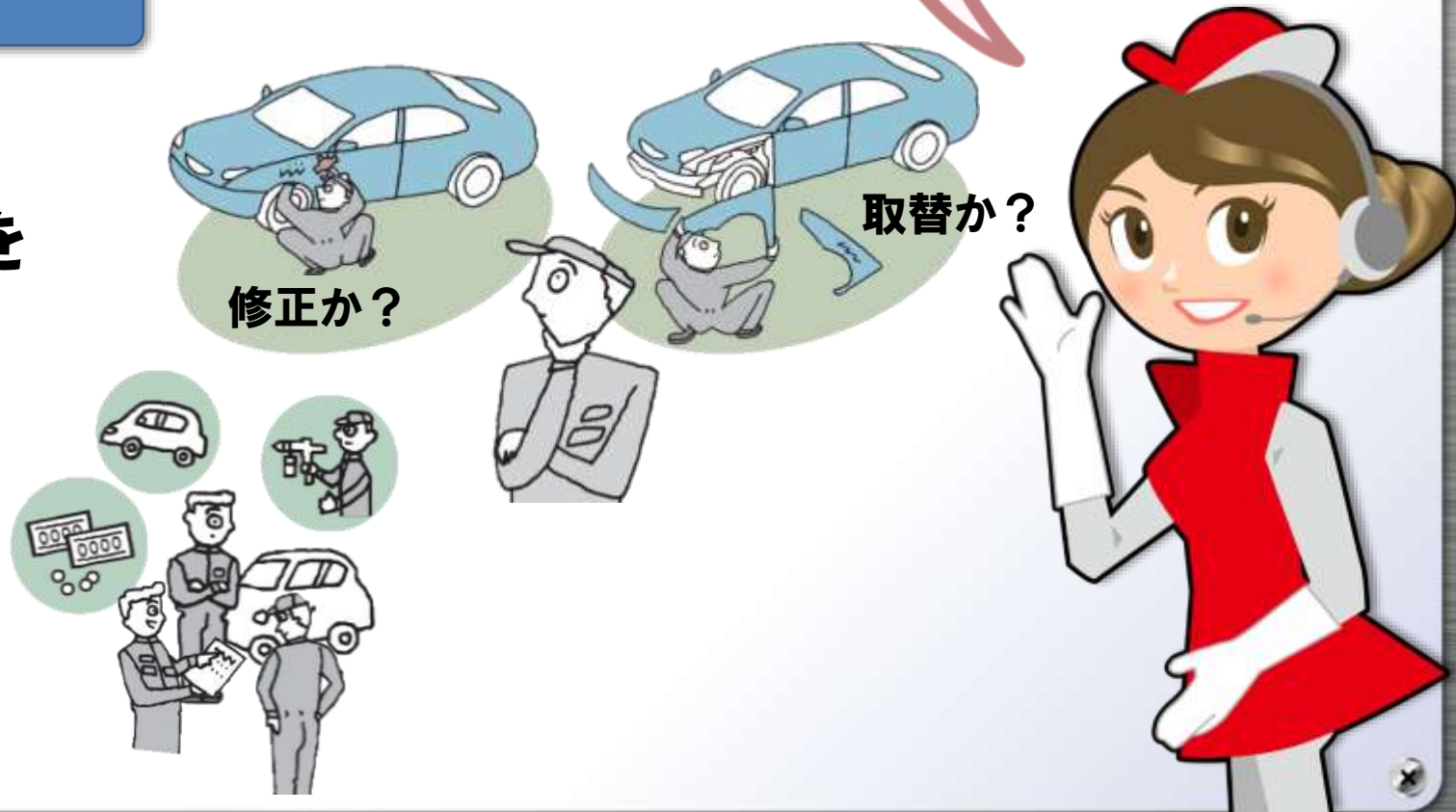

以上で、
「**損傷診断**」の説明を終了します。

引き続き競技をご覧ください。



見積りシステム(エスパートII)のご紹介

「車種」、「損傷部位」、「部品」、「塗装」、「各種費用」等の情報を順に入力し見積書を作成していきます

- 部品図から損傷部分をクリックし、修理部品と修理方法を選択
- 塗装する外板パネルと修理方法、板金するパネルの塗装範囲等を選択
- 入力結果に基づき工賃が自動的に計算され見積り書が作成されます



競技の各工程です！



4 見積り作成

- BP見積りシステム(エスパートII)を使用して、見積りを作成します。



見積り作成の流れです！



- ・ 損傷部位ごとに交換修理部品、修理方法を選択

The screenshot displays the Esport II software interface. On the left, there is a grid of icons representing different damage areas: exterior, front end, engine, interior, and chassis. The main area shows a detailed exploded view of a car's front end with numbered parts. On the right, a table lists parts with columns for part name, part number, and price.

部品名	部品番号	部品価格	右	部品番号	部品価格
01 PA "ボディ"	52119-4000	¥45,500			
02 PA "ボディ-20F"	52131-4000	¥14,500			
03 PA "ボディ-20F-2"	52132-4000	¥9,700			
04 PA "ボディ-20F-4"	52117-4000	¥5,300			
05 PA "ボディ-4"	52118-4000	¥9,800			
06 PA "ボディ-4"	52539-4000	¥1,400	52537-4000	¥1,400	
07 PA "ボディ-4"	52116-4000	¥1,270	52115-4000	¥1,270	
08 PA "ボディ-4"	52139-4000	¥4,240	52132-4000	¥4,240	
09 PA "ボディ-4"	52539-4000	¥640	52537-4000	¥640	
10 PA "ボディ-4"	52534-4000	¥600	52534-4000	¥600	
11 PA "ボディ-4"	52422-4000	¥540	52421-4000	¥540	
12 PA "ボディ-4"	52514-4000	¥6,300	52513-4000	¥6,300	
13 PA "ボディ-4"	52139-4000	¥400	52127-4000	¥400	
14 PA "ボディ-4"	52111-4000	¥12,000			
15 カラ-ボディ-4"	53102-4000	¥17,000			
16 カラ-ボディ-4"	53141-4000	¥7,000			
17 カラ-ボディ-4"	53114-4000	¥4,400			
18 カラ-ボディ-4"	58470-0200	¥1,740			



情報 部位 W/S 内骨 再設定 塗装 確認 明細 費用 総合計 結果 画像 その他

見積り作成の流れです！



- 塗装条件(塗料の種類、塗装方法等)を選択



見積り作成の流れです！



- ・ 見積り計上ルールに従い**塗装部位、方法等**を選択

項目	枚数	指数	工賃	材料代
ドアサッシュ黒塗り				
ボデーストライプ(塗装タイプ)				
ボデーシーリング(外板パネル用)		m		
防錆ワックス				
低粘着性塗色				
2コードンリッド				
2トーン加算				



見積り作成の流れです！



作成したい帳票形式の見積書を確認できます。

見積書

住所 平 507-9999 岐阜県多治見市多治見町 1丁目1番地
氏名 多治見 太郎
作成日 令和 8年 4月17日 1 / 3
多治見トヨタ自動車株式会社
岐阜県多治見市山吹町 1丁目1番地1

合計金額

登録番号	車名・型式	型式指定	類別区分
0010	トヨタ/アウリス AR180 Z 2500		軽自動車
0011	AX180-0001007		走行キロ
0012	A 2.5 A-F X S 型(2WD)		カラーコード
0013			トリムコード

コード	部名	取替	部品番号	部品価格 (円)	工事 (円)
0010	Front' 'M' (1702)	取替	52119-40978-E0	61,900	23,800
0020	Front' 'M' (1702)	取替	52021-42200	17,000	
0021	Front' 'M' (1702) 2	取替	52132-42070	7,000	
0025	Front' 'M' (1702) 2	取替	52614-48071	5,300	
0030	Left Front' 'M' (1702)	取替	52536-48081	2,450	
0036	Left Front' 'M' (1702)	取替	52102-42100	6,200	
0045	Left Front' 'M' (1702)	取替	52128-48180	1,520	
0047	Left Front' 'M' (1702)	取替	52266-48140	690	

帳票のデザイン: カラー:標準 スタイル:標準

1/3 前 次 拡大 縮小 印刷 閉じる ヘルプ



競技の各工程です！

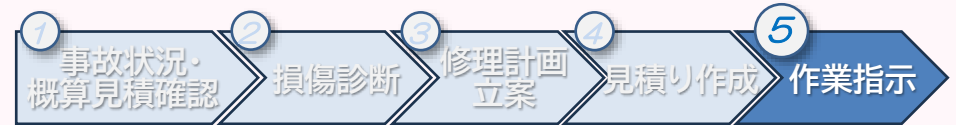

5 作業指示

- ・ 見積り結果に基づき、左フロントドアの修理についてボデー・ペイント選手へ作業指示を行います。



これからの競技の流れのご紹介します

ボデー・ペイント選手は各会場に分かれ競技を開始します

現在の会場
《BP棟3F》

ボデー選手
《BP棟1F》

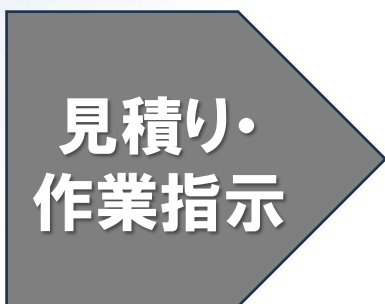

ペイント選手
《BP棟2F》



※ 休憩後の競技開始時間は、
スキコン特設サイトでご確認
いただけます

引き続き 選手の皆さんへの応援をお願いします！



BPクイズスタンプラリー

問題 1

競技車両の修理金額 & 内訳の組み合わせとして
最も近いものはどれ？

- ①100万（工賃50万＋部品代50万）
- ②100万（工賃30万＋部品代70万）
- ③70万（工賃40万＋部品代30万）
- ④70万（工賃20万＋部品代50万）



以上で、見積り工程の説明を
終了します。

引き続き競技をご覧ください。





2026年全国トヨタ販売店 サービススキルコンテスト